

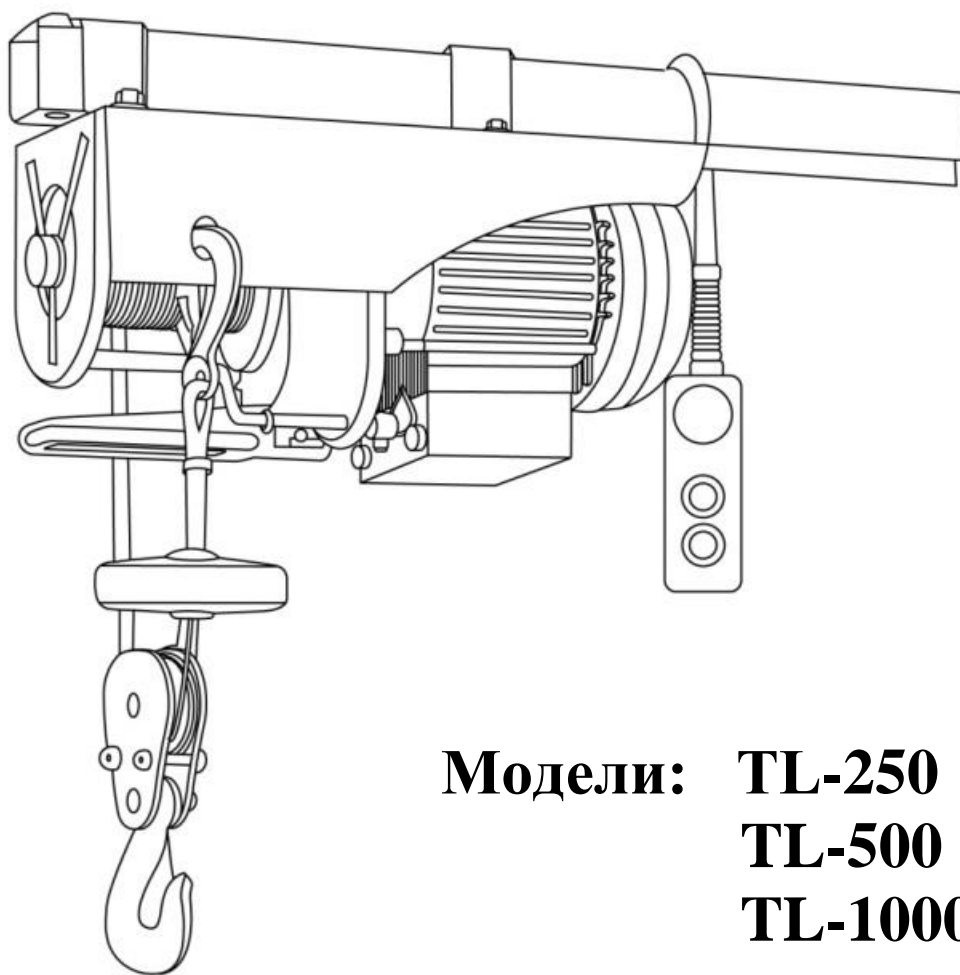

Quattro Elementi

Aria ◦ Acqua ◦ Fiamma ◦ Terra

Таль электрическая



**Модели: TL-250
TL-500
TL-1000**

**Руководство по эксплуатации
и технический паспорт изделия**

Уважаемый покупатель!

Мы благодарим Вас за выбор продукции компании Quattro Elementi S.r.l. Прежде, чем начать пользоваться изделием, обязательно ознакомьтесь с данной инструкцией. Несоблюдение правил эксплуатации и техники безопасности может привести к выходу из строя аппарата и нанесению вреда здоровью и даже смерти пользователя.

Продукция компании Quattro Elementi S.r.l. всесторонне проверена на заводе-изготовителе. Приобретайте аппараты с запасом мощности и производительности. Как показала практика, подавляющее большинство обращений в сервисный центр связано не с качеством техники, а неправильным подключением, несоответствием напряжения в сети или использованием продукции не по назначению.

1. Назначение, общее описание и внешний вид

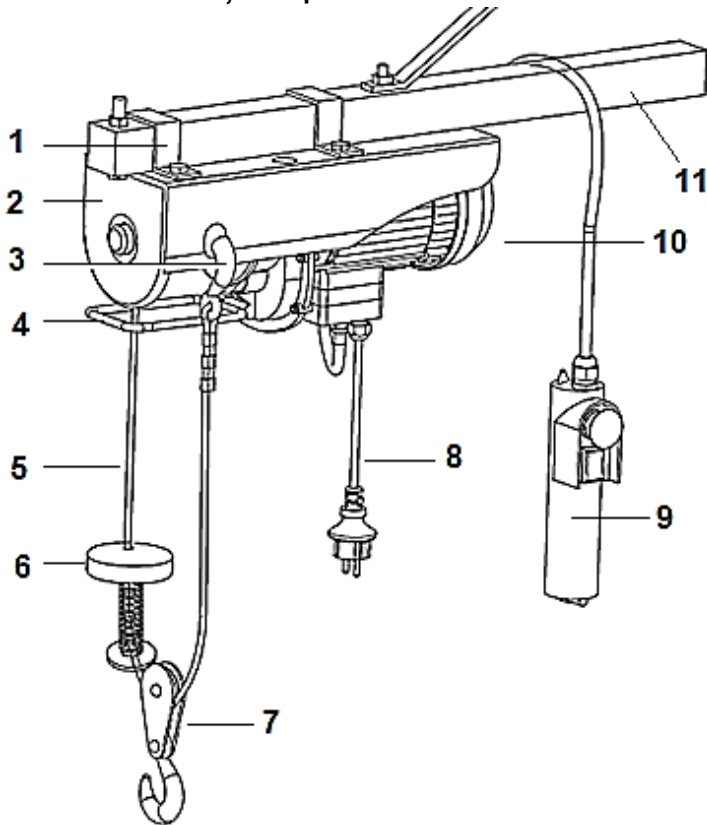

1. Скоба крепления к балке
2. Рама
3. Крюк крепления груза (Грузоподъемность I)
4. Рычаг ограничения высоты
5. Трос
6. Диск-ограничитель подъема
7. Блок полиспада
8. Кабель питания с вилкой
9. Пульт дистанционного управления
10. Электродвигатель
11. Балка (не входит в комплект поставки тали)
12. Кнопка аварийного останова
13. Клавиши управления подъемом/опусканием

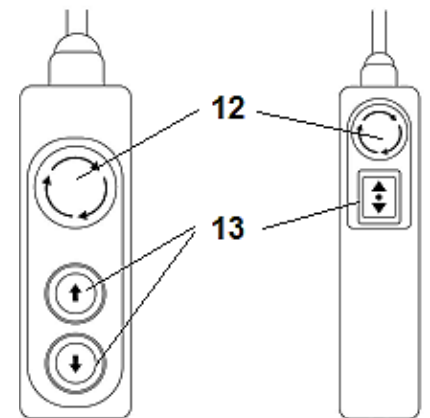

Тали (тельферы) представляют собой устройства для поднятия, опускания и перемещения грузов. Оснащены асинхронным электрическим двигателем. Предназначены для использования в гаражах, на складах, производственных помещениях.

Компактные, надежные и универсальные тали Quattro Elementi отвечают современным техническим стандартам, обеспечивая долгий и безопасный эксплуатационный период. Срок службы, установленный производителем, составляет 3 года.

Обращаем ваше внимание, что данные модели талей не предназначены для интенсивной коммерческой, профессиональной или производственной деятельности.

2. Правила безопасности и общие положения

- Запрещается использовать электрическую таль для подъема людей или животных.
- Никогда не стойте под крюком или подвешенным грузом.
- Не осуществляйте работы по обслуживанию тали, включённой в электрическую сеть.
- Избегайте попадания на таль воды или горючей жидкости.
- Внимание! Для снижения риска возникновения короткого замыкания убедитесь в хорошем заземлении электрической сети, а также в наличии предохранителей от перегрузок, коротких замыканий и утечек тока. Никогда не подключайте таль к сети, если нарушен провод заземления, а так же при наличии механических повреждений кабеля питания.
- Не располагайте легковоспламеняющиеся предметы вблизи тали. Во время работы отдельные части аппарата могут сильно нагреваться.
- Не превышайте нагрузки, на которые рассчитана таль (указаны в таблице п.7).
- Не поднимайте груз с неизвестной массой
- Не прикасайтесь к движущимся частям
- Отключайте таль от сети, если она длительное время не используется.
- Не используйте таль в уличных условиях.
- Не пытайтесь поднимать закрепленные или застрявшие грузы.
- Не используйте таль для перемещения грузов по поверхности волоком.
- Запрещается использовать таль, если трос имеет даже малейшие признаки повреждения (разрыв или деформация хотя бы одной нити троса).

- Не допускайте детей или необученный персонал к использованию тали.
- Не допускайте качания подвешенного груза.
- Не оставляйте груз в подвешенном состоянии надолго, детали тали могут деформироваться и прийти в нерабочее состояние.
- На регулярной основе проверяйте состояние троса и элементов управления талью.
- Не допускается многократное быстрое переключение подъема / опускания.
- Не допускается фиксация кнопок управления подъемом / опусканием для «автоматизации».
- Если вам что-либо показалось нештатным в работе изделия, немедленно прекратите эксплуатацию до устранения причин.

3. Монтаж и подготовка к работе

С помощью монтажных скоб 1 таль следует надежно закрепить на прочной балке 11 (не входит в комплект поставки), способной выдерживать как минимум в два раза большую нагрузку, чем максимальная грузоподъемность тали, указанная в таблице п.7 для каждой модели.

Расположение тали по длине балки имеет значение для грузоподъемности. Чем дальше расположена таль от вертикальной опоры, тем меньше масса груза для подъема.

Убедитесь, что крепеж затянут прочно. В свою очередь балка так же должна прочно крепиться к вертикальной опоре.

Конструкцией и комплектацией тали предусмотрено 2 варианта использования:

- Без полиспаста (грузоподъемность I). Для крепления груза используется крюк 3. В этом режиме достигается максимальная скорость подъема/опускания и максимальная высота подъема.
- С полиспастом (системой с блоком, грузоподъемность II). В этом случае достигается двукратное увеличения грузоподъемности по сравнению с предыдущим режимом. При этом пропорционально снижается скорость и высота подъема/опускания.

Для работы системы с полиспастом:

- Проденьте трос через блок полиспаста и закрепите крюк 3 в специальном отверстии на раме 2
- Крепите груз к крюку блока полиспаста 7

Перед началом работы проверьте правильность сборки и крепления тали, правильность намотки троса, не должно быть перехлестов или неровной намотки. Расстояние между витками троса должно быть меньше диаметра самого троса. Если это не так, максимально опустите крюк, размотав трос, и обратно поднимите, намотав трос. При работе с грузами используйте перчатки и каску.

Подготовьте груз для подъема. Переместите его под таль. Запрещено поднимать груз, находящийся на расстоянии более 50 см от вертикальной оси троса. Закрепите груз на крюке, убедитесь, что предохранительная щеколда зафиксирована как показано на рисунке. Убедитесь, что крепление груза соответствует правилам строповки грузов.

Перед началом работ проверьте работоспособность системы экстренной остановки. Для этого нажмите и удерживайте кнопку движения вверх или вниз 13 на пульте управления 9, затем нажмите кнопку аварийной остановки 12. Движение должно прекратиться. Если остановки не произошло, эксплуатацию необходимо прекратить, следует обратиться в специализированный сервисный центр.

После нажатия кнопки аварийной остановки ее следует разблокировать, для этого поверните ее по часовой стрелке.

4. Порядок работы

Убедитесь, что груз закреплен надежно и расположен под талью. Для подъема груза нажмите и

удерживайте кнопку  на пульте ДУ. Выберите провисание троса и продолжите увеличение натяжения до момента начала поднятия груза. Еще раз убедитесь в надежности крепления груза. Поднимите груз 3-5 см

от земли. Движение груза вниз или вверх происходит только при нажатии и удержании кнопок  на пульте управления. Убедитесь, что груз не раскачивается и не перекошен. Поднимите груз на необходимую высоту.

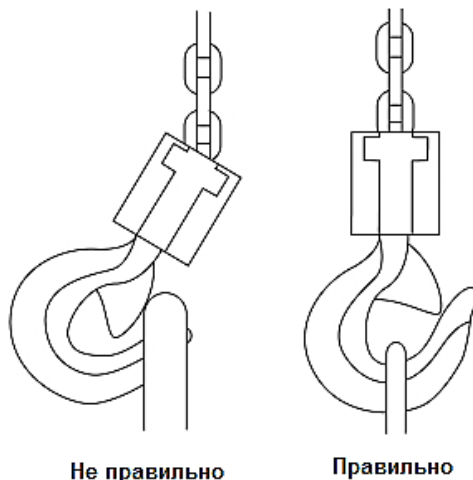
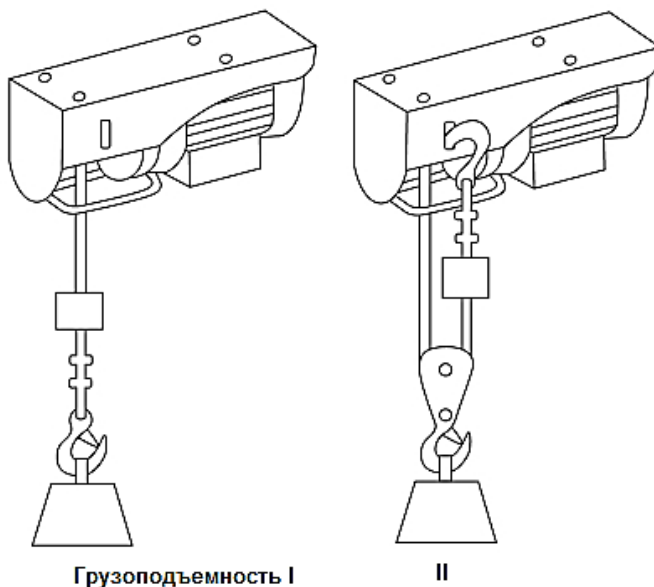

При достижении максимальной высоты, диск-ограничитель 6 нажимает на рычаг 4 ограничения высоты подъема, двигатель отключается. В этом случае возможно только противоположное действие – опускание груза.

При полной размотке троса, можно увидеть его участок, окрашенный в красный цвет. Окрашенная часть троса не должна разматываться с барабана. Остановите размотку, если увидите участок троса, окрашенный в красный цвет.

При работе с грузом может потребоваться попеременное движение вверх-вниз. В этом случае делайте

паузы в 1-2 сек между нажатиями кнопок .

После отключения движения вниз, груз может опуститься еще на несколько сантиметров. Это нормальная работа тали и не является неисправностью. Не подходите к грузу пока полностью не опустите его на опору и натяжение троса не ослабнет.

В случае обнаружения неисправности изделия, возникновении неожиданной ситуации, несчастного случая с оператором или обнаружения риска его возникновения, немедленно прекратите эксплуатацию, нажав кнопку экстренной остановки 12.

Во время работы с грузом постоянно контролируйте ситуацию, смотрите на груз и будьте готовы к любым неожиданностям. Грузоподъемные работы сопряжены с определенной долей опасности. Запрещено находиться под висащим грузом.

Двигатель тали оснащен системой защиты от перегрева. При перегреве термозащита отключит его работу, продолжить эксплуатацию можно после того, как двигатель остынет. Не превышайте максимальные значения массы перемещаемого груза.

Не оставляйте груз подвешенным на длительное время, это приводит к преждевременному износу узлов и механизмов тали.

Режим работы тали кратковременно-повторный. Подвешивание, подъем или опускание груза не должны превышать 2 минуты, затем перерыв 8 минут.

После окончания работы, поднимите крюк на максимальную высоту и отключите вилку провода питания от электрической сети.

5. Техническое обслуживание

Перед каждым использованием проверяйте работоспособность системы экстренной остановки.

Каждые 100 циклов подъема/опускания проверяйте систему ограничения максимальной высоты подъема.

Регулярно проверяйте трос 5 по всей длине на наличие изгибов, заломов, разрывов нитей и износа. При обнаружении любых повреждений немедленно замените трос. Каждые 200 циклов подъема/опускания смазывайте трос и ролик полиспаста смазкой типа литол, солидол, графитовая.

Проверяйте электрический кабель и вилку 8 на предмет повреждения, замените при обнаружении.

Регулярно, но не реже 1 раза в год проводите проверку и затяжку всех крепежных болтов полиспаста, крюка, скоб крепления.

Проверяйте состояние крюка и щеколды. Замените крюк, если щеколда не касается зева крюка, на крюке обнаружены трещины или значительная коррозия

Контролируйте правильность работы тормозного механизма. Если при работе слышны посторонние звуки, таль не удерживает номинальный вес груза при выключенном двигателе, тормозной механизм необходимо заменить.

6. Возможные неисправности

Неисправность	Причина	Способ устранения
Таль не включается	Нет напряжения сети	Подключите аппарат к исправно работающей сети
	Не исправен выключатель пульта ДУ	Обратитесь в сервисный центр
	Двигатель неисправен	
Таль работает не на полную мощность	Низкое напряжение в сети	Проверьте напряжение в сети
	Неисправность двигателя	Обратитесь в сервисный центр
Таль отключилась во время работы	Двигатель неисправен	Обратитесь в сервисный центр
	Заклинивание механизма	
	Сработала термозащита	Слишком интенсивный режим эксплуатации Дайте тали остыть. Измените режим эксплуатации.

Внимание! При появлении дыма, резкого запаха из электродвигателя, нехарактерного для нормальной работы двигателя шума, оплавлении пластиковых частей корпуса, возникновении трещин на частях корпуса необходимо немедленно прекратить работу, отключить таль от электросети. Дальнейшая эксплуатация запрещена! Необходимо обратиться в авторизованный сервисный центр для проведения диагностики.

7. Технические характеристики

Модель	TL-250	TL-500	TL-1000
Напряжение сети, В	220-240	220-240	220-240
Частота сети, Гц	50	50	50
Потребляемая мощность двигателя, пиковая, Вт	550	1100	1600
Максимальный ток, А	2.50	5.0	7.3
Тип	Канатный	Канатный	Канатный
Грузоподъемность I, кг	125	250	500
Грузоподъемность II (через блок полиспасть), кг	250	500	1000
Скорость подъема (Грузоподъемность I), м/мин	10	10	10
Скорость подъема (Грузоподъемность II), м/мин	5	5	5
Диаметр троса, мм	3,0	4,0	6,0
Длина троса (Грузоподъемность I), м	12	12	12
Длина троса (Грузоподъемность II), м	6	6	6
Класс пыле- и влагозащитности	IP54	IP54	IP54
Масса брутто, кг	10,8	16,8	27,0
Артикул	793-688	793-695	793-701

8. Транспортировка, хранение и утилизация

При транспортировке и хранении не допускайте ударов корпуса о твердые предметы.

Хранить аппарат необходимо в отапливаемом помещении при температуре выше +10°C с относительной влажностью не более 60%. Использовать аппарат можно при температурах от +5°C до +30°C с относительной влажностью не более 80%. Работа аппарата при отрицательных температурах не гарантирована. Если вы внесли аппарат с холода в теплое помещение, не используйте его в течении 2-х часов. Запрещено утилизировать изделие с бытовыми отходами. Узнайте в администрации адреса специализированных организаций по утилизации.

9. Гарантийные обязательства и ограничение ответственности

Гарантийные обязательства покрывают любой выход из строя изделия, причиной которого явились производственные факторы или брак использованных при производстве материалов. При этом не компенсируется упущенная выгода или ущерб, нанесенный третьим лицам.

Производитель в лице уполномоченной сервисной службы вправе отказать в гарантийном обслуживании полностью или частично в случае неисполнения положений данной инструкции.

Изделие снимается с гарантийного обслуживания в следующих случаях:

- при несанкционированном разборе изделия
- при сильном загрязнении двигателя
- при обугливание обмоток электродвигателя

Не подлежат гарантийному ремонту следующие неисправности

- механические повреждения
- повреждение сетевого кабеля

Не подлежат гарантийному ремонту следующие комплектующие:

- трос
- крюк крепления груза
- блок полиспасть

Гарантийные обязательства не распространяются на чистку изделия и замену частей, подверженных износу при эксплуатации.

Производитель снимает себя всякую ответственность за причиненный вред пользователю или третьим лицам при нарушении правил эксплуатации изделия и техники безопасности.

Производитель: Quattro Elementi, S.r.l.

Адрес: Виа Сан Винченцо 2 - 16121 Генуя, Италия

Производственный филиал в КНР

Организация, уполномоченная принимать претензии: ООО «Синтез».

Адрес: наб. Обводного кан., 134, стр. 422, Санкт-Петербург, 198020, Россия.

Срок службы 3 года с даты выпуска. Дата выпуска изделия содержится в первых 4-х цифрах серийного номера в формате ММ.ГГ. Серийный номер должен быть занесен в гарантийный талон при продаже.

Допускается дальнейшая эксплуатация тали при условии ежегодного замера сопротивления изоляции.

Гарантийные обязательства согласно прилагаемому гарантийному талону. Гарантийный талон и руководство по эксплуатации являются неотъемлемыми частями данного изделия.

Товар сертифицирован.

С отзывами и предложениями обращайтесь WWW.QUATTRO-EL.COM. Нам важно ваше мнение.

